

TIMER INSTRUCTION SHEET

A. OPERATION :

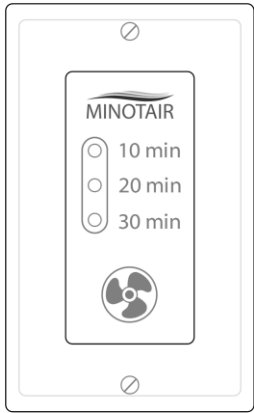

- **Interval Operation**
- Press the button once to activate the air exchanger mode for a 10 minute interval.
- Press the button a second time to activate the air exchanger mode for a 20 minute interval.
- Press the button a third time to activate the air exchanger mode for a 30 minute interval.
- Press it a fourth time to turn off the timer and resume the predetermined mode of ventilation.
- Pressing the button while the timer is active will reinitialise it to the next time interval.
- The indicator light illuminates next to the interval corresponding to the time remaining.
- **Continuous Operation**
- Press the button for 3 seconds to activate the continuous operation of the air exchanger mode.
- Press it again to turn off the timer and resume the predetermined mode of ventilation.
- The 3 indicator lights illuminate to indicate continuous operation.

- **Default Ventilation Speed**

- Using the MINOTAIR microcontroller, configure the default timer ventilation speed to either Low or High. This setting is located in the 2nd screen of the Ventilation menu. Refer to the User Guide if necessary.

B. WIRING :

- Using a 4-wire cable (not supplied), insert the stripped end of each wire into the proper terminal connection as shown in this picture.
Note: The MINOTAIR side terminal is located on top of the unit near the power cable while the timer side terminal is located on the back of the timer mounting plate.
- Using a jeweller flat screwdriver, tighten the screws. Do not overtighten!
- You can connect up to a maximum of 10 timers in parallel.

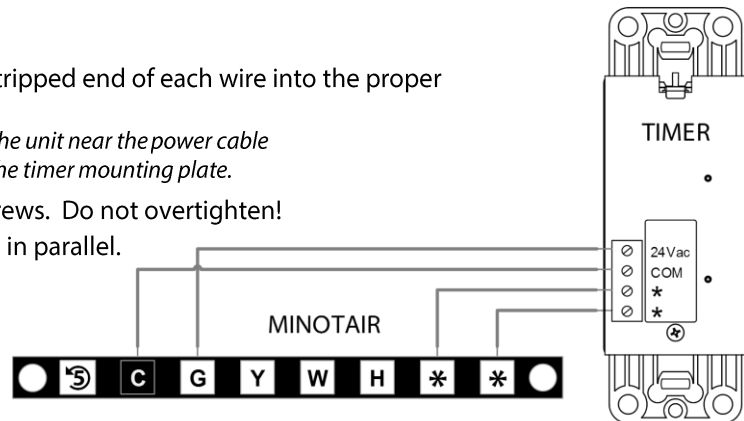

C. INSTALLATION :

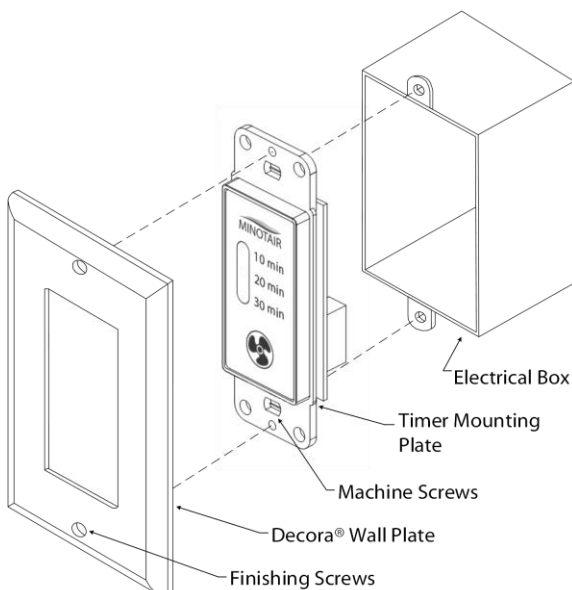

- Using the 2 machine screws (supplied), screw the timer mounting plate to the electrical box (not supplied).
- Using the 2 finishing screws (supplied), screw the Decora® wall plate over the timer mounting plate.
- Adjust the timer and the wall plate as necessary so that they are well aligned, straight and leveled.
- Do not overtighten screws!

A. FONCTIONNEMENT :

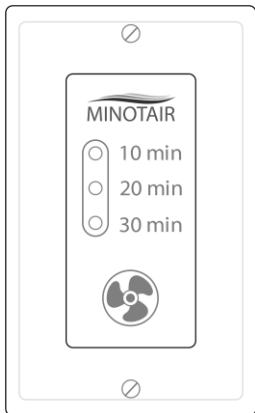

- **Fonctionnement par intervalles**
- Appuyez une fois sur le bouton pour activer le mode échangeur d'air pour un intervalle de 10 minutes.
- Appuyez une seconde fois pour activer le mode échangeur d'air pour un intervalle de 20 minutes.
- Appuyez une troisième fois pour activer le mode échangeur d'air pour un intervalle de 30 minutes.
- Appuyez une quatrième fois pour éteindre la minuterie et retourner au mode de ventilation prédéterminé.
- Appuyer sur le bouton pendant que la minuterie est activée la réinitialisera à l'intervalle suivant.
- Le voyant lumineux s'allume à côté de l'intervalle correspondant à la durée restante.
- **Fonctionnement en continu**
- Appuyez sur le bouton pendant 3 secondes pour activer le fonctionnement en continu du mode échangeur d'air.
- Appuyez à nouveau pour éteindre la minuterie et retourner au mode de ventilation prédéterminé.
- Les 3 voyants s'allument pour indiquer un fonctionnement en continu.

- **Vitesse de ventilation par défaut**

- Utilisez le microcontrôleur du MINOTAIR pour assigner la vitesse de ventilation par défaut de la minuterie, soit haute ou basse. Ce réglage est situé dans le 2e écran du menu de ventilation. Reportez-vous au guide de l'utilisateur au besoin.

B. BRANCHEMENT :

- À l'aide d'un câble à 4 fils (non fourni), insérez l'extrémité dénudée de chaque fil dans la borne appropriée comme indiqué dans l'image.

Note: Le connecteur côté MINOTAIR est situé sur le dessus de l'appareil près du câble d'alimentation tandis que le connecteur du côté de la minuterie est situé à l'arrière de la plaque de montage de celle-ci.

- Utilisez un tournevis plat de bijoutier pour serrer les vis. Ne serrez pas trop!
- Vous pouvez brancher un maximum de 10 minuteries en parallèle.

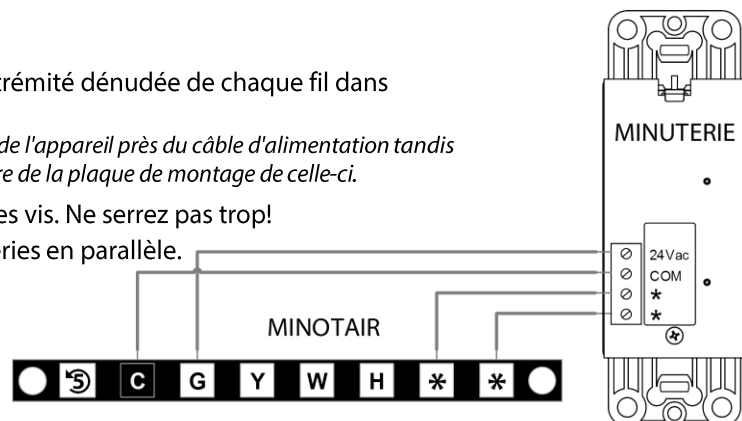

C. INSTALLATION :

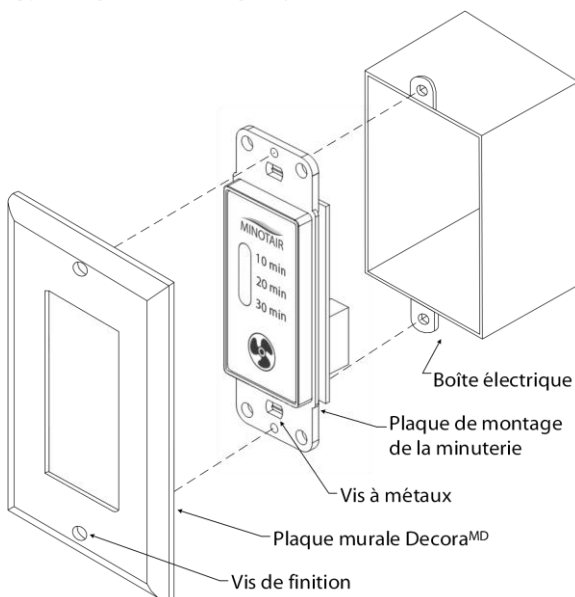

- À l'aide des 2 vis à métaux (fournies), vissez la plaque de montage de la minuterie à la boîte électrique (non fournie).
- À l'aide des 2 vis de finition (fournies), vissez la plaque murale Decora^{MD} sur la plaque de montage de la minuterie.
- Ajustez la minuterie et la plaque murale au besoin afin qu'elles soient bien alignées, droites et de niveau.
- Ne serrez pas trop les vis!